

模組式計時器 16 A

81
系列



控制台



牛奶加工設備



起重機



鑽磨機，
地板清潔機，
拋光機



造船廠



門和閘開啟器





FINDER保留隨時更改特性的權利，恕不另行通知。對於因錯誤使用或使用其產品而導致的人員或財產損失，FINDER不予承擔任何責任。

多功能和多電壓計時器

- 單模組17.5 mm寬殼
- 七項功能（其中4項搭配電源啟動功能和3項搭配控制訊號）
- 額外的重設功能
- 六種時間範圍，從0.1秒至10小時
- 35 mm導軌（EN 60715）安裝

81.01

螺絲終端

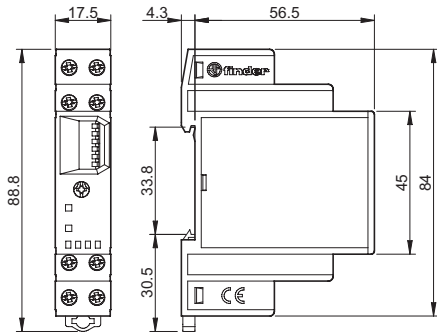

81.01



- 多電壓（DC非極化）
- 多功能
- 35 mm導軌（EN 60715）安裝

- AI: 接通延遲
- DI: 間隔
- SW: 對稱閃光（啟動脈衝接通）
- SP: 對稱閃光（啟動脈衝關斷）
- BE: 利用控制訊號關斷延遲
- DE: 利用控制訊號開啟的間隔
- EEb: 利用控制訊號關閉的間隔

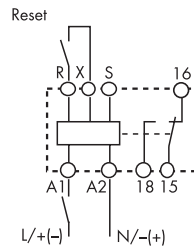

接線圖
（電源啟動）

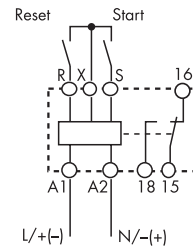

接線圖
（控制訊號）

觸點規格

觸點配置		1個CO (SPDT)
額定電流/最大峰值電流	A	16/30
額定電壓/最大切換電壓	V AC	250/400
額定負載AC1	VA	4000
額定負載AC15 (230 V AC)	VA	750
單相電動機額定值 (230 V AC)	kW	0.55
斷流容量DC1: 30/110/220 V	A	16/0.3/0.12
最小開關負載	mW (V/mA)	500 (10/5)
標準觸點材料		AgCd0

器規格

標稱電壓 (U _N)	V AC (50/60 Hz)	12...230
	V DC	12...230 (非極化)
額定功率AC/DC	VA (50 Hz) /W	< 2/< 2
操作範圍	V AC	10.8...250
	V DC	10.8...250

技術資料

指定的時間範圍		(0.1...1) 秒、(1...10) 秒、(10...60) 秒、(1...10) 分鐘、(10...60) 分鐘、(1...10) 小時
可重複性	%	± 1
恢復時間	ms	≤ 50
最小控制脈衝	ms	50
設定準確度-滿量程	%	± 5
額定負載AC1下的電氣壽命	週期	100 · 10 ³
環境溫度範圍	° C	- 10...+50
防護等級		IP 20
認證 (根據類型)		CE EAC

訂購資訊

範例：81系列，模組式計時器，1個CO觸點（SPDT）- 16 A，電源額定為（12...230）V AC/DC。

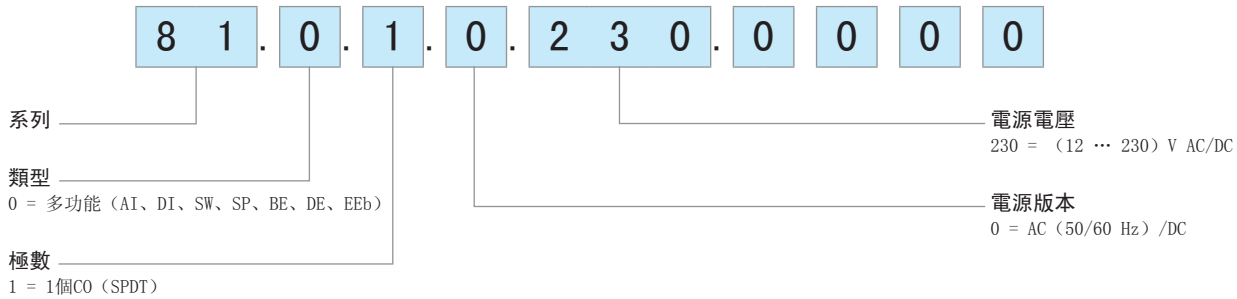

技術資料

EMC規格			
測試類型	參考標準		
靜電放電	觸點放電	EN 61000-4-2	4 kV
	空氣放電	EN 61000-4-2	8 kV
射頻電磁場 (80 ÷ 1000 MHz)		EN 61000-4-3	10 V/m
電源終端上的快速瞬變 (脈衝串) (5-50 ns, 5 kHz)		EN 61000-4-4	4 kV
電源終端上的浪湧 (1.2/50 μs)	共同模式	EN 61000-4-5	4 kV
	差動模式	EN 61000-4-5	4 kV
電源終端上的射頻共模 (0.15 ÷ 80 MHz)		EN 61000-4-6	10 V
輻射發射和傳導發射		EN 55022	A類
其他資料			
訊號控制上的電流吸收 (B1)		< 1 mA (S-X)	< 1 mA (R-X)
輸入端子R - X和S - X上的電位		未從A1 - A2上的電源電壓進行電流阻斷	
於環境損失的電力	無觸點電流	W 1.3	
	有額定電流	W 3.2	
 螺絲扭轉力		Nm 0.8	
最大線徑		實心電纜	絞合電纜
	mm ²	1 x 6 / 2 x 4	1 x 4 / 2 x 2.5
	AWG	1 x 10 / 2 x 12	1 x 12 / 2 x 14

定時範圍設定

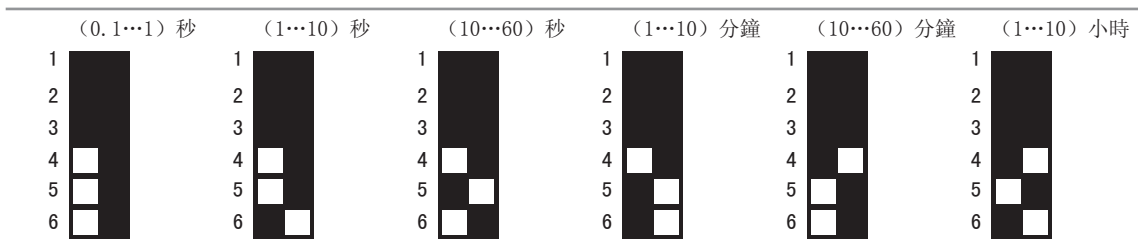

注意：時間範圍和功能必須在對計時器通電前設定。

功能

- U = 電源電壓
- S = 訊號開關
- R = 重設
- = 輸出觸點

LED (綠色)	LED (紅色)	電源電壓	NO輸出 觸點	觸點	
				開	閉合
		關	開	15 - 18	15 - 16
		接通	開	15 - 18	15 - 16
		接通	閉合	15 - 16	15 - 18

電源啟動 = 經供電線路中的觸點啟動 (A1)。
控制訊號 = 經嵌入控制終端的觸點啟動 (X-S)。

接線圖

電源啟動

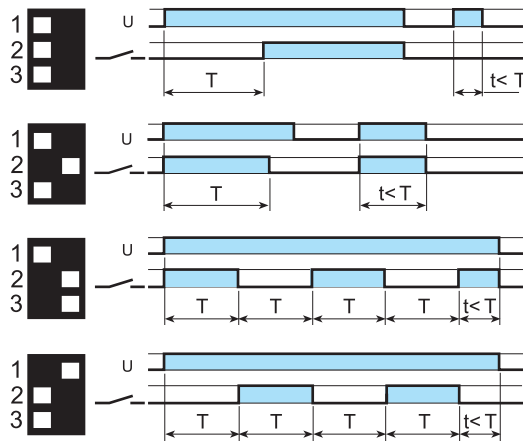
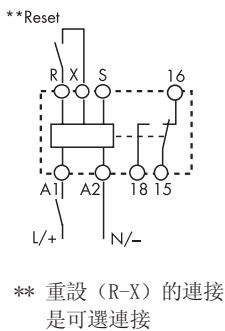

- (AI) 接通延遲。
接上計時器電源。輸出觸點在預設時間耗盡後轉換。斷電時重設。
- (DI) 間隔。
接上計時器電源。輸出觸點立即轉換。預設時間耗盡後，觸點便會重設。
- (SW) 對稱閃光 (啟動脈衝接通)。
接上計時器電源。供電後，輸出觸點立即轉換，而且觸點在開與關之間的週期反覆轉換。比率為1:1 (開時間=關時間)。
- (SP) 對稱閃光 (啟動脈衝關閉)。
接上計時器電源。觸點在時間T1耗盡後發生第一次轉換。供電後，計時器現在會在關和開之間週期的反覆轉換。比率為1:1 (開時間=關時間)。

控制訊號

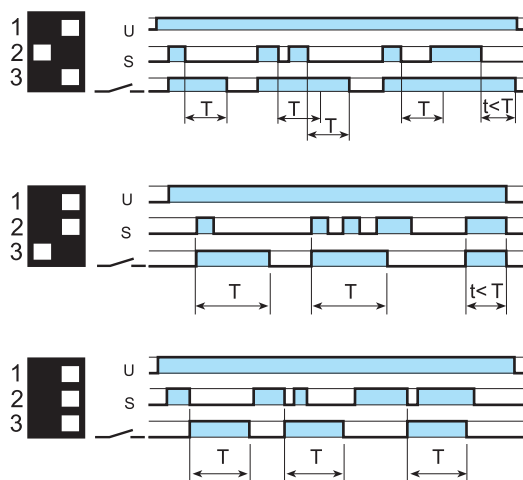
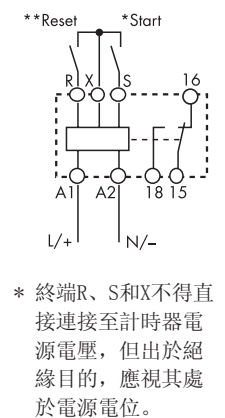

- (BE) 利用控制訊號關斷延遲。
長期接上計時器電源。訊號開關 (S) 閉合時，輸出觸點立即轉換。開啟訊號開關會啟動預設延時，延時時間之後輸出觸點將會重設。
- (DE) 利用控制訊號開啟的間隔。
長期接上計時器電源。訊號開關 (S) 閉合瞬間或持續閉合時，輸出觸點將會轉換，並在預設延時期間保持轉換狀態，延時之後觸點會重設。
- (EEb) 利用控制訊號關斷的間隔。
長期接上計時器電源。訊號開關 (S) 開啟時，輸出觸點會轉換，並在預設延時期間保持轉換狀態，延時之後觸點會重設。

重設功能 (R)

對於每種功能和每個定時範圍，重設開關閉時，計時器均會立即重設。

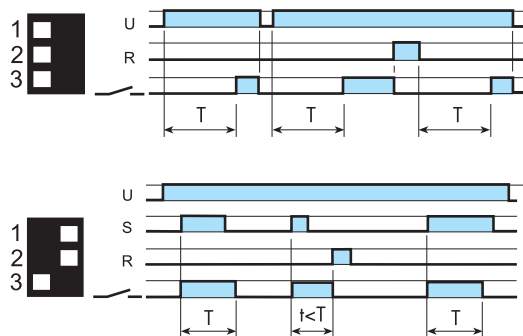

- 範例：
電源啟動：接通延遲功能
關閉外部重設開關會立即重設計時器。開啟重設開關會重新啟動計時功能。
- 範例：
控制訊號：接通脈衝功能。
關閉外部重設開關會終止間隔時間，並重設計時器。如要重新啟動，必須在關閉控制訊號觸點之前開啟重設開關。

配件



019.01

識別標籤，適用於類型81.01，塑膠，1個標籤，17 x 25.5 mm

019.01

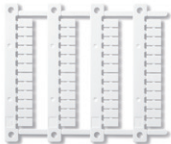

060.48

標籤頁（CEMBRE熱轉印打印機），適用於類型81.01，塑膠，
48個標籤，6 x 12 mm

060.48